

REFRACOL

HOCHLEISTUNGSFEUERFESTPRODUKTE FÜR DIE STAHLINDUSTRIE



Seit über 70 Jahren bietet die Firma REFRACOL Dupont et Cie den Industriellen die notwendige Unterstützung und nimmt alle Herausforderungen an. Die **Leistungsfähigkeit** ihrer nicht geformten Feuerfestprodukte und ihr Servicebewusstsein haben der Firma REFRACOL Dupont et Cie **internationale Anerkennung** eingebracht. REFRACOL engagiert sich weiterhin für **technische Verbesserungen**, die die **industriellen Erfolge von morgen** prägen werden.



Stampfmassen



Trockenmassen oder vorbefeuchte Stampfmassen, magnesiahaltige Feuerstampfmassen mit keramischer bzw. chemischer Bindung. Tonerdestampfmassen mit keramischer oder chemischer Bindung.

Produktreferenzen:
REFRACOL 33A4, 37A4, 38A4 | CALOREF 94, TSF, 49G
PR 288, PR 290 | REFRAM 487, 492, 545H | MIXOMAG 55, 192, 291...

Unsere Produkte

Feuerbetone



Dichte oder Isolierbetone, Betone mit mittlerem, niedrigem bzw. sehr niedrigem Zementgehalt, Gießbetone, Rüttelgießbetone, Spritzbetone oder selbstfließende Betone.

Produktreferenzen:
BETON 88, 96 A, 770, 9400 SLCF | REFRACOL CAST 550/3P, 552
THIXOMAG 90, 494 EF, 472 AEF | REMAG 261, 391
REFRAVIBRE 465 RTC, 483 RTC, 99 DF | CASTALONE S712, C496...

Mörtel



Mörtel, Kleber, Beschichtungen, säurefester Kleber und Kitte.

Produktreferenzen:
REFRACOL 3, REFRACOL 2, REFRACOL 6, REFRACOL 6A72,
REFRACOL 7, REFRACOL 14, REFRACOL 12A, REFRACOL 20,
REFRACOL 27, REFRACOL 26 ASG/DP, REFRACOL 29 DK,
REFRACOL 620 A...

Vorgefertigte Formstücke



Vorgefertigte Teile, getrocknet bis 450 °C. Kleine oder mittelgroße Serienproduktionen, 10 kg bis 20 Tonnen. Vorgefertigte Teile nach Kundenspezifikationen und -zeichnungen. Feuerfeste Teile, die aus unseren Hochleistungsbetonen hergestellt werden, die so ausgewählt werden, daß sie je nach Anforderung Temperaturschocks, hohen Temperaturen, chemischen Angriffen und/oder Abrieb standhalten. Unsere **FibroCeram**®-Qualität wird bei Anwendungen mit mechanischen Schocks und hohen Temperaturen empfohlen.

Anwendungsbeispiele:
Bodenlochstein, Tragbogen, Schmelztiegel, Dammstein, Brennerstein, Ring, Abstich, Ausguss, Abstichrinne, Rinne, Aufprallplatte, Verteiler, Eingießbecken, Behälter, Gießpfanne...

Unser Labor

Produkte, die aus den folgenden Rohstoffen formuliert wurden:
Silika, Schamotte, Kerphalit, Andalusit, Chromsand, Mullit, Forsterit, Magnesia, Bauxit, Korund, tabellarische Tonerde, Spinell, Siliziumkarbid, Zirkon und Graphit.

Und aus den folgenden chemischen Elementen zusammengesetzt:
Al₂O₃, SiO₂, MgO, ZrO₂, SiC, C



REFRACOL hat ständig ein offenes Ohr für die Bedürfnisse seiner Kunden. Jeden Tag entwickelt unser Forschungslabor neue Formeln, um den spezifischen Anforderungen unserer Kunden gerecht zu werden. Täglich werden Qualitätstests durchgeführt, um sicherzustellen, dass unsere Produkte Ihre Erwartungen erfüllen.



Liste unserer nicht geformten Produkte

Produktname	Hauptbestandteile	Max. Korngröße	%	Werkzeug / Verwendung
Pastenmischungen, gebrauchsfertig zum Abdichten von Spülsteine, Gießausguss und Sammlerdüsen				
REFRACOL 26 ASG/DP	Bauxit + Graphit	0,5 mm	74 % Al ₂ O ₃ / 6 % C	Stahlgießpfanne / Bauxit-Lochstein
REFRACOL 29 DK	Tabulare Tonerde + Graphit	0,3 mm	82 % Al ₂ O ₃ / 5 % C	Stahlgießpfanne / Hochalumina-Lochstein
REFRACOL 29 B	Tabulare Tonerde	0,3 mm	93 % Al ₂ O ₃	Alumina-Spinell-Lochstein
REFRACOLS 478 G2	Alumina + Spinell + Graphit	1 mm	79 % Al ₂ O ₃ / 14 % MgO	Stahlgießpfanne / Alumina-Spinell-Lochstein
Pastenmischungen, gebrauchsfertig zum Verbinden von Schieberregelsystemen und Abdichten von kalibrierten Düsen				
REFRACOL 6 CC	Bauxit	0,5 mm	74 % Al ₂ O ₃	Verteiler / untergetauchte Düse
REFRACOL 620 P9	Tabulare Tonerde	0,3 mm	88 % Al ₂ O ₃	Verteiler / Düse
REFRACOL 620 A P9	Tabulare Tonerde + Chromoxid	0,3 mm	86 % Al ₂ O ₃ / 2 % Cr ₂ O ₃	Verteiler / Düse
REFRACOL 620 P6	Tabulare Tonerde: Stahlgießpfanne	0,3 mm	88 % Al ₂ O ₃	Schiebergefuge
REFRACOL 620 A P6	Tabulare Tonerde + Chromoxid	0,3 mm	86 % Al ₂ O ₃ / 2 % Cr ₂ O ₃	Stahlgießpfanne / Schiebergefuge
REFRACOL 286 AC PL14	Tabulare Tonerde + Spinell	0,3 mm	84 % Al ₂ O ₃ / 3,4 % Cr ₂ O ₃	Stahlgießpfanne / Schiebergefuge
Pastenmischungen, gebrauchsfertige Zemente zum Verkleben von Steinen				
REFRACOL ATAC 30	Silikat	0,04 mm	64 % SiO ₂	Verkleben von Dämmmaterialien
REFRACOL 12 A	Siliko-Aluminat	0,5 mm	77 % SiO ₂	Verkleben von Dämmstoffen und zum Verbinden von Leichtsteinen
REFRACOL 3	Siliziumquarz	0,3 mm	86 % SiO ₂	Sicherheitsauskleidungen / niedrigalumina Steine
REFRACOL 8 A	Andalusit	0,2 mm	47 % Al ₂ O ₃	Sicherheitsauskleidungen / Alumina-Steine
REFRACOL BLACK 46	Andalusit-Bauxit	0,3 mm	46 % Al ₂ O ₃	Verbinden von leichten und dichten Steinen
REFRACOL 6	Bauxit	0,5 mm	62 % Al ₂ O ₃	Sicherheitsauskleidungen / Alumina-Steine
REFRACOL 6 A72	Bauxit	0,5 mm	72 % Al ₂ O ₃	Pfannen / für Arbeitsauskleidung
REFRACOL 7	Chromit	0,6 mm	28 % Cr ₂ O ₃ / 6 % MgO	Stahlgießpfanne - BOF / Zum Verbinden von MgO-Steinen der Sicherheitsauskleidung
REFRACOL 27	Chromit	0,5 mm	37 % Cr ₂ O ₃ / 7 % MgO	RHOB / Zum Verbinden der Arbeitsschichtsteine - MgO-Cr-Steine
REFRACOL 977 WPT	Tonerde	0,8 mm	77 % Al ₂ O ₃	Torpedopfanne / um die Ziegel der Verschleißwand zu mauern
REFRACOL 6 T	Tabulare Tonerde	0,5 mm	81 % Al ₂ O ₃	Pfannen / um die Ziegel der Verschleißwand zu mauern
Reparaturpasten und Schutzbeschichtungen				
PR 110	Siliko-Aluminat	4 mm	30 % Al ₂ O ₃	Kaltreparatur von Dauerauskleidungen
PR 116 CA	Bauxit	6 mm	59 % Al ₂ O ₃	Kaltreparatur von Dauerauskleidungen
REFRACOL MI4	Tabulare Tonerde	0,3 mm	90 % Al ₂ O ₃	Stahlgießpfanne / Heißreparatur des Inneren des Lochstein
REFRACOL 306 T1	Tabulare Tonerde	1 mm	82 % Al ₂ O ₃	Pfannen & Verteiler / Reparatur von Rissen in der Dauerauskleidung
REFRACOL 692-1 H	Tabulare Tonerde	1 mm	92 % Al ₂ O ₃	Pfanne EAF / Reparatur von Ausguss und Gießkanal
REFRACOL 727 SB	Chromit	0,5 mm	46 % Cr ₂ O ₃ / 9 % MgO	Stahlgießpfanne - RHOB-Gefäß / Druckverbindung
REFRACOL ATAC 3050	Siliko-Aluminat	0,05 mm	50 % Al ₂ O ₃	Stahlgießpfanne / Beschichtung gegen Dekarburisierung von MgO-Steinen
REFRACOL PULV4	Kaolinit	0,05 mm	38 % Al ₂ O ₃	Induktionsofen / Beschichtung gegen Schrotthanftung
REFRACOL 620 V	Tabulare Tonerde	0,3 mm	88 % Al ₂ O ₃	Isostatische Teile / Antihaftebeschichtung
Stampfmassen für das Blockieren von vorgefertigten Formen und Steinauskleidungen				
REFRACOL 33 A4	Siliziumquarz	0,3 mm	86 % SiO	Verteiler / Zum Blockieren von Lochstein
REFRACOL 38 A4	Kerphalit	2 mm	48 % Al ₂ O ₃	Verteiler / Zum Blockieren von Düsen

Liste unserer nicht geformten Produkte

Produktname	Hauptbestandteile	Max. Korngröße	%	Werkzeug / Verwendung
REFRACOL 37 A4	Chromit	1 mm	30 % Cr ₂ O ₃ / 26 % MgO	Verteiler / Zum Blockieren von Düsen
PR 280	Bauxit	6 mm	82 % Al ₂ O ₃	Stahlgießpfanne / Boden und Lochstein
PR 288	Tabulare Tonerde - Bauxit	6 mm	86 % Al ₂ O ₃	Stahlgießpfanne / Boden und Lochstein
PR 290	Tabulare Tonerde	7 mm	92 % Al ₂ O ₃	Stahlgießpfanne / Boden, Lochstein und Aufprallzone
REFRAM 545 H	Kerphalit	5 mm	45 % Al ₂ O ₃	Verteiler / Gießkasten und Aufprallplatte
MIXOMAG 55	Chromit	6 mm	15 % Cr ₂ O ₃ / 61 % MgO	RHOB / Boden des unteren Gefäßes
MIXOMAG 192	Magnesia	5 mm	92 % MgO	Verteiler / CNC - EAF / EBT-Heißreparatur
MIXOMAG 785 H	Magnesia	6 mm	88 % MgO	Verteiler / Trockenmasse für CNC-Auslaufloch und zum Blockieren von SEN
Auffüllmassen und Blockiermassen				
CALOREF 49 G	Grafit - Silizium	1 mm	49 % C / 34 % SiO ₂	Stahlgießpfanne / Auffüllung zur Antikohlenstoffbildung von MgO-Steinen in der Schlackenzone
CALOREF 94	Silika	1 mm	94 % SiO ₂	Stahlgießpfanne / Auffüllung unterhalb der Seitenwand
CALOREF 88 G12	Silika - Grafit	0,3 mm	83 % SiO ₂ / 12 % C	Stahlgießpfanne / Auffüllung in der Schlackenzone
REFRAM 545 H	Kerphalit	5 mm	45 % Al ₂ O ₃	Verteiler / Auffüllung für Gussvorformlinge
MIXOMAG 785 H	Magnesia	6 mm	88 % MgO	EAF / Auffüllung von EBT-Teilen
Zweikomponenten-Mischungen für schnelle Reparaturen - ohne Trocknung - ohne Wasserzugabe				
REFRAVIBRE H 871	Mullit	5 mm	71 % Al ₂ O ₃	Reparatur von Sicherheits- und Dauerauskleidungen, Deckauskleidungen oder Brennerblöcken
REFRAVIBRE H 882	Bauxit	6,3 mm	82 % Al ₂ O ₃	Reparatur der Arbeitsauskleidung durch Gießen
REFRAVIBRE H 882T	Bauxit	6,3 mm	82 % Al ₂ O ₃	Reparatur der Arbeitsauskleidung durch Spachteln
REFRAVIBRE H 880K	Tabulare Tonerde + SiC	5 mm	81 % Al ₂ O ₃ / 10 % SiC	Reparatur von Ausguss und Kanal durch Gießen
REFRAVIBRE H 800 KT	Tabulare Tonerde + SiC	5 mm	81 % Al ₂ O ₃ / 10 % SiC	Reparatur von Ausguss und Kanal durch Spachteln
REFRAVIBRE H 894	Tabulare Tonerde	6 mm	94 % Al ₂ O ₃	Reparatur der Arbeitsauskleidung durch Gießen
Gieß-, selbstfließende und Spritzmassen				
BETON 886 P	Kerphalit - Bauxit	5 mm	65 % Al ₂ O ₃	Torpedopfanne / Spritzen - Spachteln von Dauerauskleidungen
BETON 86 B/P	Bauxit	6 mm	81 % Al ₂ O ₃	Abdeckungen / Spritzen - Spachteln von Arbeitsauskleidungen
BETON 770	Schamotte	10 mm	55 % Al ₂ O ₃	Abdeckungen / Isolierabdeckungen - bis zu 1.500 °C im Einsatz
BETON 955 D	Bauxit	6 mm	81 % Al ₂ O ₃	Pfannen / Zum Blockieren von Deckeln mit schnellem Wiedereinsatz
BETON 9400 SLCCF	Tabulare Tonerde	6,7 mm	96 % Al ₂ O ₃	Stahlgießpfanne / Zum Blockieren von Lochstein - EAF / Blockieren des Dachkerns
BETON 9405	Tabulare Tonerde	6,7 mm	95 % Al ₂ O ₃	RHOB / Zum Blockieren des Sicherheitsbodens im unteren RHOB-Gefäß
REFRAVIBRE 461 RTC	Bauxit - Schamotte	6 mm	61 % Al ₂ O ₃	Stahlpfanne und Verteiler / Dauerauskleidungen
REFRAVIBRE 465 RGE	Andalusit - Bauxit	6 mm	65 % Al ₂ O ₃	Abdeckungen / Arbeitsauskleidung von gewölbten Deckeln
REFRAVIBRE 465 RTC	Andalusit - Bauxit	6 mm	65 % Al ₂ O ₃	Stahlpfanne und Verteiler / Dauerauskleidungen
REFRAVIBRE BX 388 F	Bauxit	10 mm	83 % Al ₂ O ₃	Pfannen / Zum Blockieren von Deckeln
CASTALONE S712 F	Alumina-Spinell	6 mm	93 % Al ₂ O ₃ / 2 % MgO	EAF / Heißreparatur des EBT-Auslauflochs
CASTALONE C496	Tabulare Tonerde	3 mm	96 % Al ₂ O ₃	EAF / Selbstfließende Masse zum Blockieren des Dachkerns
THIXOMAG 472 AEF	Geschmolzene Magnesia - Chromoxid	6 mm	72 % MgO / 11 % Cr ₂ O ₃	RHOB / Um die Verschleißwandl des unteren Gefäßes zu reparieren

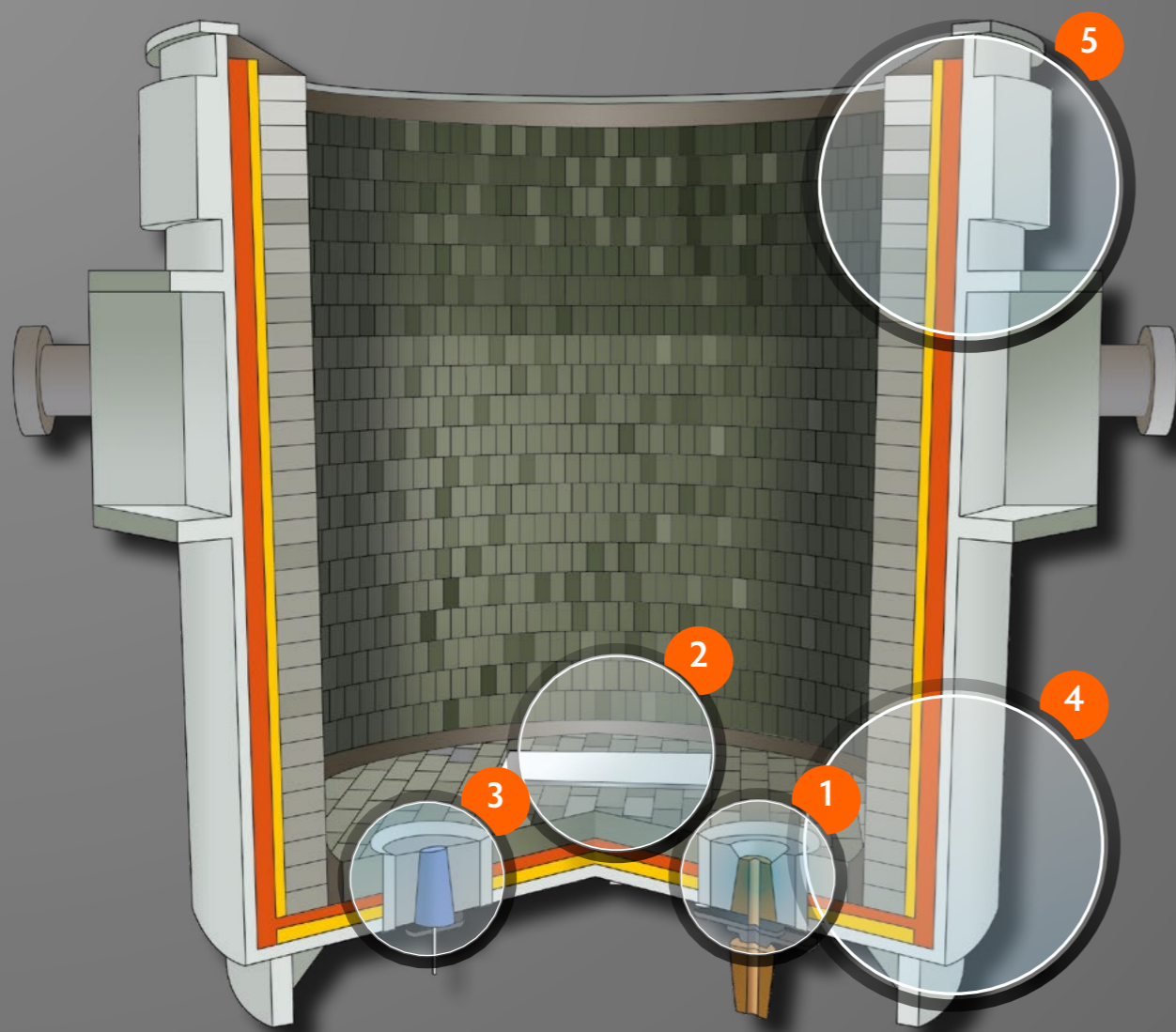

Bereiche	Anwendungen	Produkte
1 Gießbereich	Kitte für den Verschluss der Innenhülse	Refracol 29 DK, 29 SDG1, S 478 G2
	Kitt für die Heiß-Reparatur der Innenhülse	Refracol MI 4
	Verschlusskitte der FF-Schieberplatten	Refracol 620, 620 A, 286 AC
	Gegossener Lochstein aus ULC-Beton auf Tabulartonerdebasis	Refravibre 99 D
	Gegossener Lochstein aus LC-Beton auf Spinelltonerdebasis	Refravibre S390
	Beton aus Tabulartonerde zum Festsetzen des Lochsteins	Beton 9400, 940 SLC FF
	Selbstgießender Beton aus Spinelltonerde um den Lochstein	Castalone S 712 F
2 Aufprallbereich	Aufprallplatte aus ULC Beton auf Tonerdespinellbasis	Aus Refravibre SM 692
	Selbstgiessender Blockierbeton auf Tonerdespinellbasis	Castalone S712 F
	Trockene magnesianische Masse für die Heiß-Reparatur der Aufprallplatte	Mixomag 785 H
	Fugenkitte für Hochtonerde und AMC- Steine	Refracol 6, 6 A72, 6T
3 Spülbereich	Spülerlochstein aus Hochtonerde Beton, Spinelltonerde	Aus Refravibre 99 D / S390
	Hochtonerde Betone zum Festsetzen des Spülers	Beton 9400, 96 A
	Festsetzstampfmasse aus Tabulartonerde für den Spülerlochstein	Refram 492
	Hochtonerde Mörtel für den Spülerverschluss	Refracol 29 B, 26 ASG DP
	Hochtonerde Kitt für den Spülerverschluss	Refracol 620, 620 A
4 Pfannenwand	Trockene magnesianische Masse für die Heiß-Reparatur der Aufprallplatte	Mixomag 785 H
	Festsetzbeton aus Hochtonerde für den unteren Wandbereich	Beton 955 D, Refravibre 483 RTC
	Dauer-Sicherheitsfutter-Beton	Refravibre 465 RTC
	Festsetzbeton aus Spinelltonerde für den unteren Wandbereich	Castalone S 712 F
	Hochtonerde Festsetzstampfmasse im unteren Wandbereich	PR 287, PR 288, PR 290
	Füllmasse zwischen Verschleiß und Sicherheitsfutter	Caloref 94, Caloref 88 G12
	85% MgO Füllmasse zwischen Verschleiß und Sicherheitsfutter	Calomag 85
	Fugenkitte für Hochtonerde Verschleisssteine	Refracol 6 A72, 6T
	Fugenkitte für die Sicherheitssteine	Refracol 6, 8A, 6 A72
	Fugenkleber für Leichtsteine	Refracol 12 A
	Plastischer Mörtel für Reparatur der Sicherheitswand	PR 116 CA
	Zwei-Komponenten-Reparaturbeton	Refravibre H 882 T
	Kitte zur Reparatur der Risse in den Wänden	Refracol 6, 306 T1
5 Schlackenbereich	Festsetzbetone für den oberen Pfannenbereich	Beton 955 D, Refravibre 483 RTC
	Blöcke von Top-Pfanne aus einem Hybridmaterial aus Metall und Kerami	Aus FibroCeram
	Füllmasse zwischen Verschleiß- und Sicherheitswänden	Caloref 88 G12
	Chromitkitt zur Mauerung der Sicherheitssteine	Refracol 7

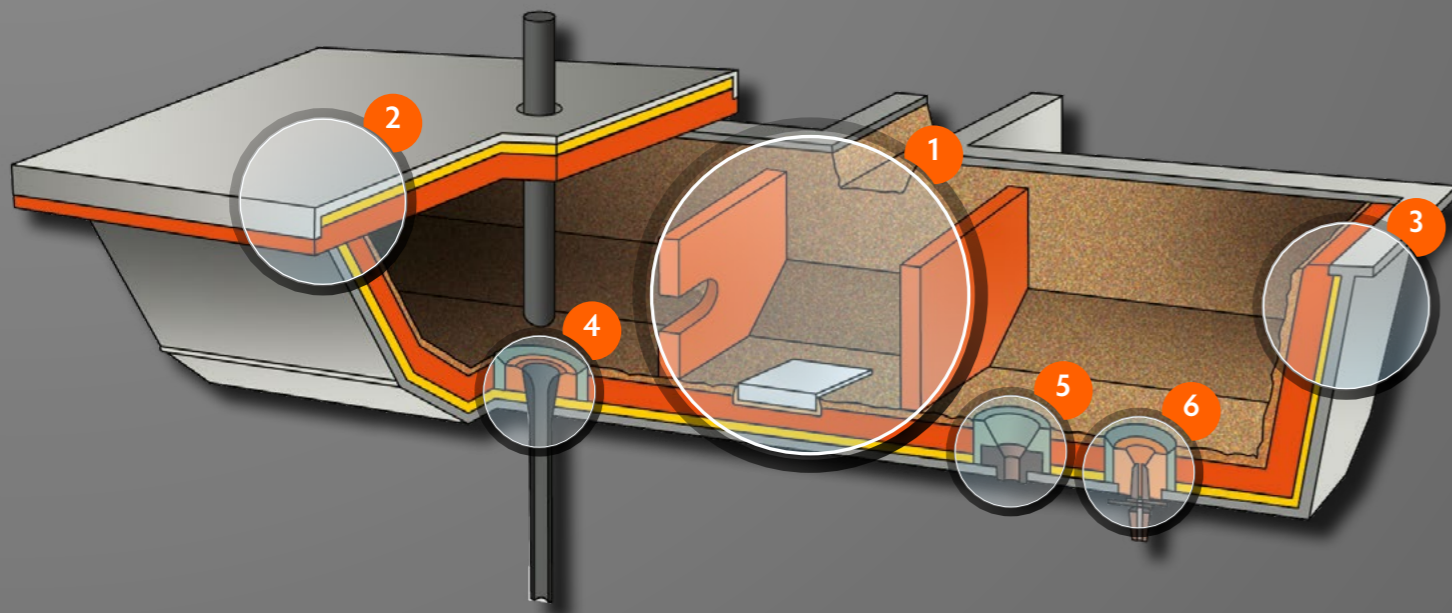

Bereiche	Anwendungen	Produkte
1 Aufprallbereich	Einweg-Aufprallplatte aus Beton	Aus Refravibre 445 RTC
	Langzeit -Aufprallplatte aus Hochtoneerde-Beton	Aus Refravibre 870, S220
	Fertiggetemperte Trennwände	Aus Refravibre 445 RTC
	Festsetzbeton für die Aufprallplatte	Beton 86 B/P, 96 A
	Festsetzmörtel für die Aufprallplatte	PR 110 CA, 116 CA
	Kleber für die Trennwände und die Aufprallplatte	Refracol 6, 6 CC
	Zwei-Komponenten-Reparaturbeton	Refravibre H882
2 Deckel	Verschleissfutterbeton	Refravibre 465 RTC
	Halb isolierender Deckelfutter- Beton	Beton 770
	Kleber für die Isolierung vor dem Casing	Refracol 12 A
	Feuerfester Deckel ohne Metallgehäuse	Aus FibroCeram RXO
3 Wände und Boden	Dauer-Sicherheitsfutter-Beton	Refravibre 465 RTC
	Plastischer Mörtel zur Reparatur der Wände/des Bodens	PR 110 CA, PR 116 CA
	Kitte zur Reparatur der Risse in den Wänden	Refracol 6, 6 CC Refracol 6, 306 T1 P8 en_fr
	Kleber für die Isolierung vor dem Casing	Refracol 12 A
	Zwei-Komponenten-Reparaturbeton	Refravibre H882, H882T
	Trockenes Masse zum Blockieren der feuerfesten Schale	Caloref TSF, Refram 545H
4 Tauchausguss	Einbaukitte des Ausgusses in den Lochstein	Refracol 6 CC, 29 B
	Einbaukitte mit Phosphatbinder für den Ausguss	Refracol 620, 620 A
	Schutzkitt unter dem Ausguss	Refracol 25 Bis
	Festsetzstampfmasse für den Lochstein	Refracol 33 A4, 37 A4
	Lochstein aus Beton	Aus Refravibre 445 RTC
	Klebstoff für Isolierungen an der Guss	Refracol 12 A
5 Kalibrierter Ausguss	Festsetzstampfmasse zum Festsetzen des Ausgusses ohne Lochstein	Refracol 38 A4, 37 A4
	Kleber für den Ausguss auf den Casing	Refracol 3, 13
	Magnesitische Festsetzstampfmasse für die Auslaufrinne über dem Ausguss	Mixomag 785 H, 192
6 Schiebersystem	Einbaukitt für den Ausguss im Lochstein	Refracol 6 CC
	Kitt mit Phosphatbinder zum Vergießen des Ausgusses	Refracol 620, 620 A
	Lochstein aus Beton	Aus Refravibre 445 RTC
	Festsetzstampfmasse für den Lochstein	Refracol 33 A4, 37 A4
	Stampfmassen für das Blockieren von Gießausguss	Refracol 38 A4, 37 A4

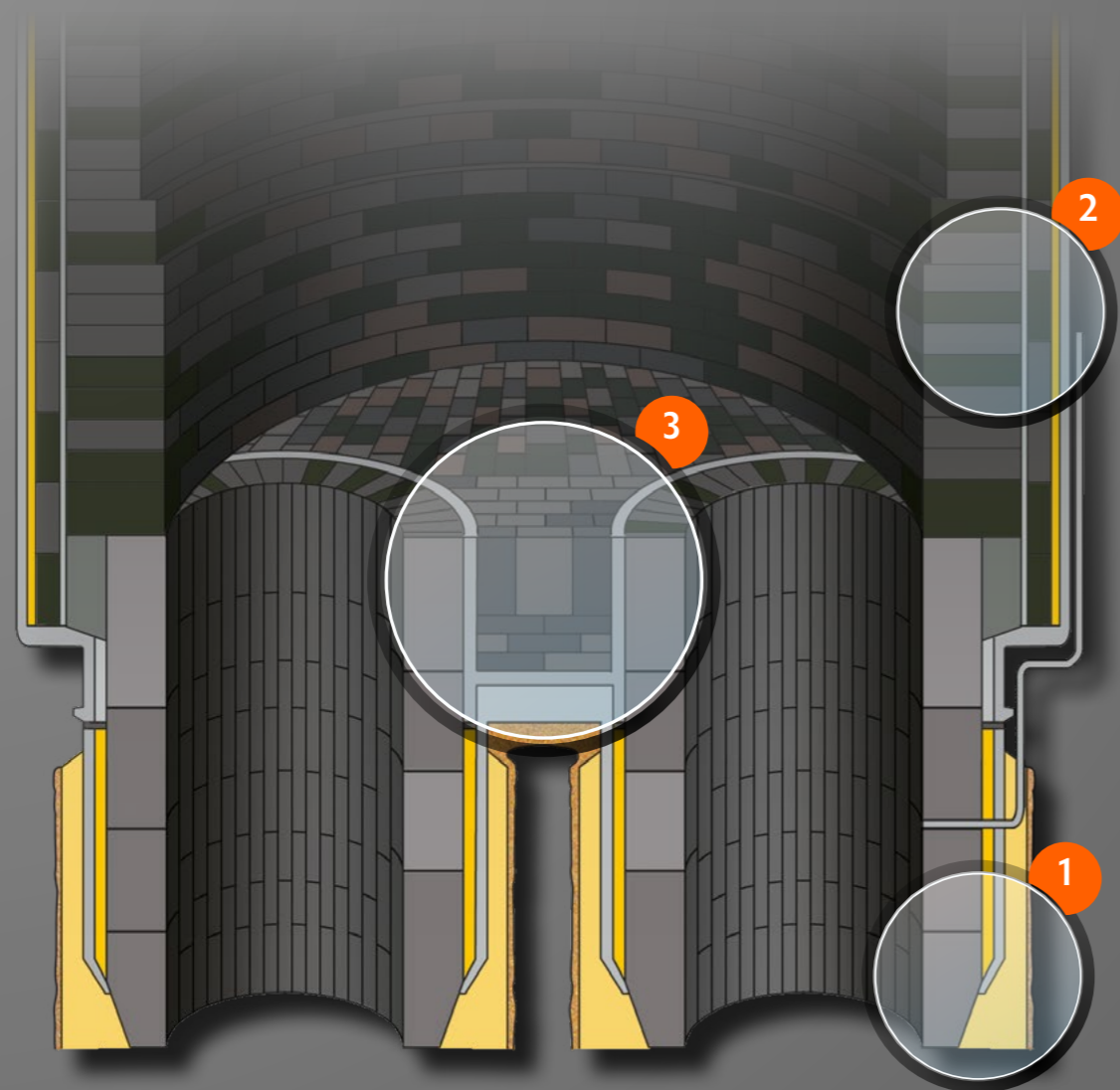

Bereiche	Anwendungen	Produkte
1 Rüssel	ULC Füllbeton auf Tabulartonerdebasis	Refravibre 99 D
	Selbstfließender ULC Beton	Castalone 99
	Beton aus Tabulartonerde (Körnung : 10 mm)	Beton 9400/10
	Selbstfließender Beton aus Tabulartonerde	Beton 9904/3
	Schlichte zur Mauerung der MgO-Chromit- Steine	Refracol 27
	Festsetzstampfmasse für die Steine der Rüssel	Mixomag 55
2 Wand des unteren Gefäßes	Mauerungsschlichte für die MgO-Chromit - Steine	Refracol 27
	Reparaturbeton der Verschleisswand	Thixomag 472 AEF
	Festsetzstampfmasse zwischen Verschleiß und Sicherheitssteinen	Refracol 727 SB
	Klebfreie Stampfmasse zur Bindung der Steine vom oberen und unteren Gefäß	Refracol 727 SB
3 Pfosten und Gefäßboden	Füllbeton auf Tabulartonerdebasis	Refravibre 99 DF
	Reparaturbeton der Steine vom Gefäßboden	Thixomag 472 AEF
	Sicherheitsbeton des Gefäßbodens	Beton 9405
	Schlichte zur Mauerung der MgO Chromit-Steine	Refracol 27
	Festsetzstampfmasse der Pfostensteine	Mixomag 55
	Beton zum Schutz des Behälterbodens	Thixomag 472 AEF /3

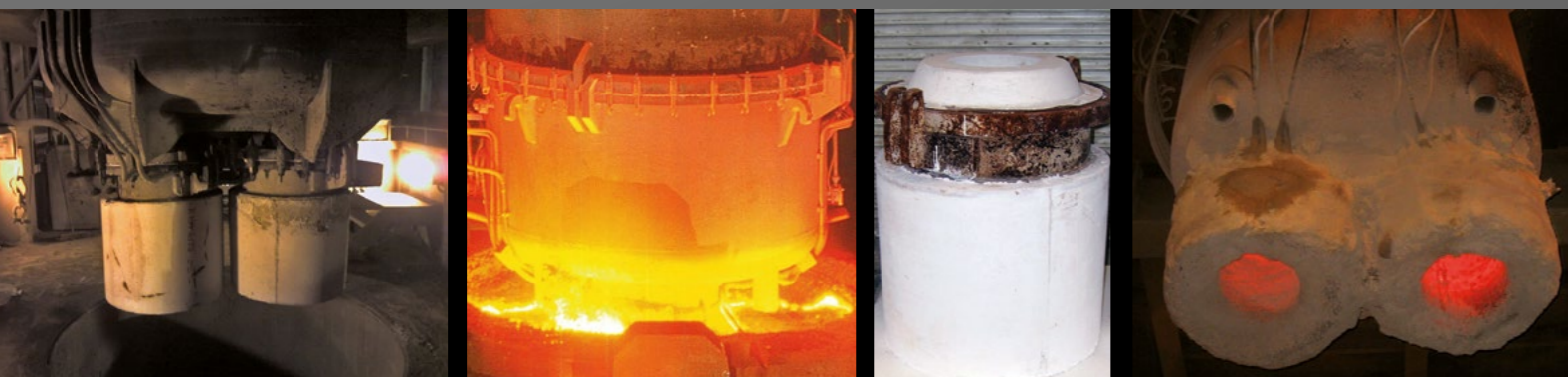

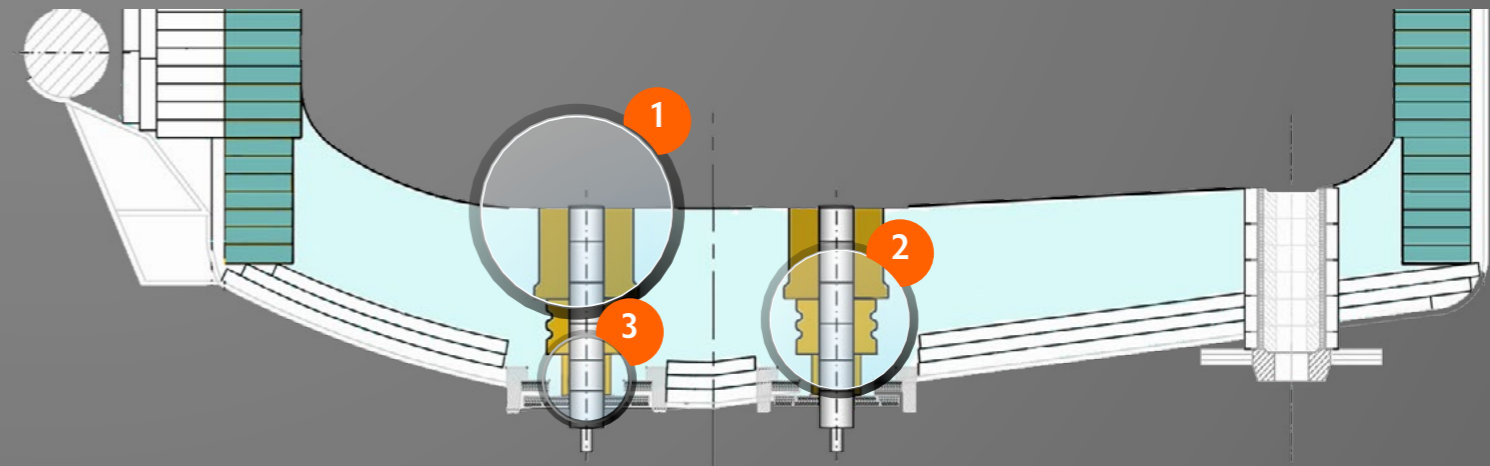
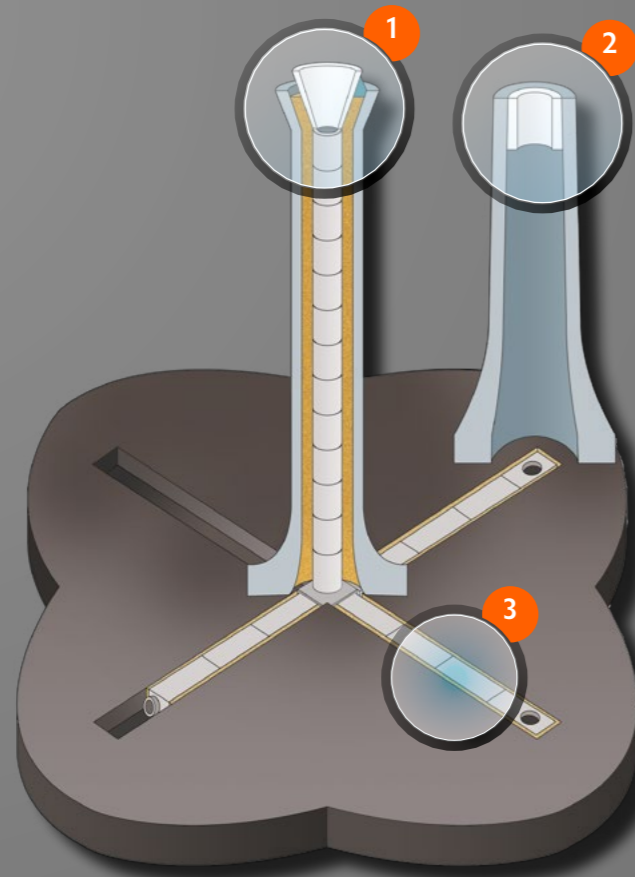

Bereiche	Anwendungen	Produkte
1 Trichterrohr	Fugenkitt für die Rohrsteine	Refracol 13, 3
	Fugenmörtel für die Rohrsteine	Refracol 25, 25 GA1
	Festsetzstampfmasse im oberen Trichterbereich	Refracol 33 A4, 713
	Festsetzkitt im oberen Trichterbereich	Refracol 25 Bis
2 Kokille	Kleber für die Wärmedämmung	Refracol 236
3 Untergusskanal	Fugenmörtel für die Kanalsteine	Refracol 25
	Graphitierte Fugenmörtel der Kanalsteine	Refracol 25 GA1, 25 GA2
	Fugenkitt für die Kanalsteine	Refracol 13
	Kaltabdeckschichten für die Gießkanäle	Refracol LGS 5
	Heiß- und Kaltabdeckschichte der Gießkanäle	Refracol MI 3 + LXH

Bereiche	Anwendungen	Produkte
1 Obere mufte		Herdmuffe eines DC-Elektrolichtbogenofens Thixomag 494 EF, 90
2 Untere Muffe		Herdmuffe eines DC-Elektrolichtbogenofens Thixomag 494 EF, 90
3 Kleine untere Muffe		Herdmuffe eines DC-Elektrolichtbogenofens Thixomag 494 EF, 90

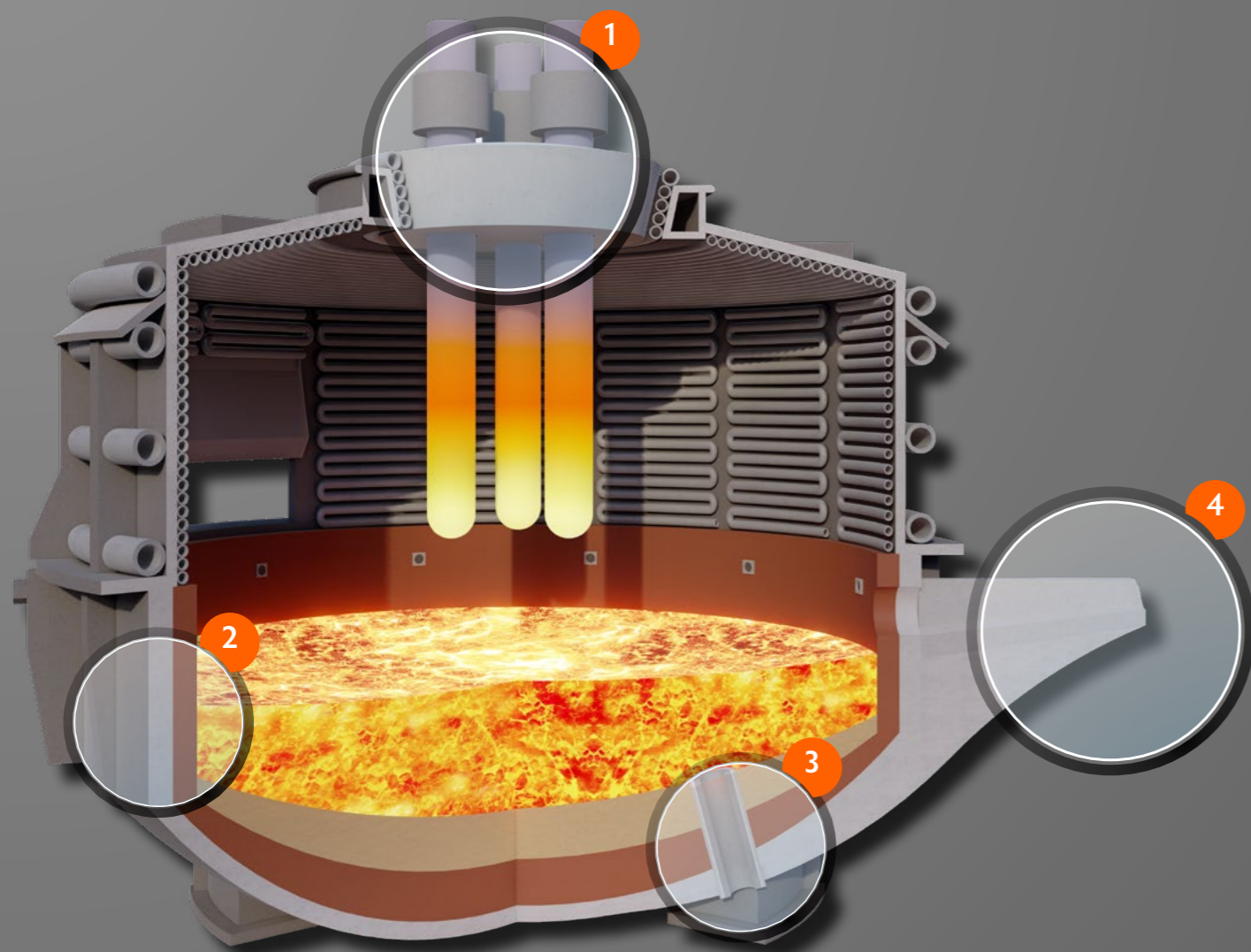

Bereiche	Anwendungen	Produkte
1 Gewölbenherz	Einteiliger Tragebogen in ULC Beton auf Bauxitbasis	Aus Refravibre 870, 890
	Einteiliger Tragebogen in ULC Beton auf Tabulartonerdebasis	Aus Refravibre 910S, 930
	Festsetzbetone für das Gewölbenherz	Beton 9400 SLCC FF
	Festsetzbeton für die Elektrodendurchlässe	Beton 9400 ISB
	Selbstfließender Beton auf Tabulartonerdebasis	Castalone C496
	Festsetzstampfmasse für die Elektrodendurchlässe	PR 290, Refram 492
	Einteilige Elektrodendurchlässe	Aus Refravibre 870, 890
Mauerungskitt der Gewölbesteine	Refracol 6 A72, 6 T	
2 Gefäßwand	Magnesia-Stampfmasse für die Gewölbesteine	Mixomag 55, 192
	Füllmasse zwischen Verschleiß und Sicherheitsfutter	Calomag 85
	Kitt zur Mauerung der Sicherheitssteine	Refracol 7, 6 A72, 8
	Kleber für die Wärmedämmung	Refracol 12 A, ATAC 30
	Magnesia-Spritzmasse für die Reparatur des Gefäßwand	Remag 391
3 EBT	Festsetzstampfmasse für der EBT-Steine	Mixomag 192, 55
	Stampfmasse für die Heiß-Reparatur des EBT	Mixomag 192
	Selbstfließender Beton für die Heiß-Reparatur des EBT	Castalone S 712 F
4 Gießrinne	Füllmasse für die Rinne	Caloref 94
	Stampfmasse für die Heiß-Reparatur der Rinne	Mixomag 785 H
	Einteilige Gießrinne aus mit SiC dotiertem Beton	Aus Refravibre K780
	Einteilige Gießrinne aus mit Cr ₂ O ₃ dotiertem Beton	Aus Refravibre 382 A12
	Zwei-Komponenten-Reparaturbeton	Refravibre H894
	Einstückiges Gießloch aus mit SiC dotiertem Beton	Aus Refravibre K780
	Einstückiges Gießloch aus mit Cr ₂ O ₃ dotiertem Beton	Aus Refravibre 382 A12
	Magnesia-Spritzmasse für die Reparatur des Gießlochs	Remag 391

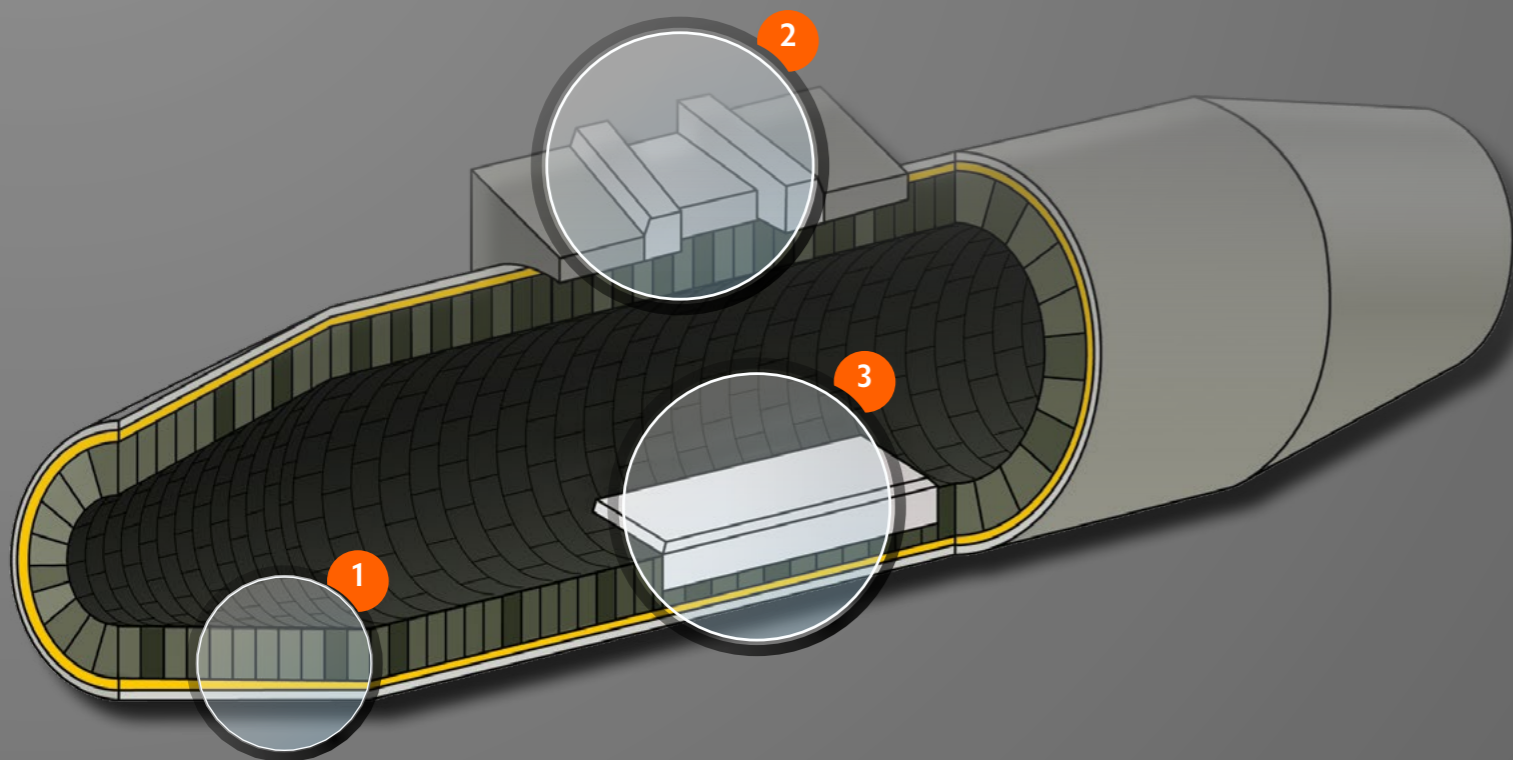

Bereiche	Anwendungen	Produkte
1 Zylinder	Kitt zur Mauerung der Steine der Verschleißwände	Refracol 6T P10, 977 WPT
	Kitt zur Mauerung der Steine der Dauerwände	Refracol 6 A72
	Kitte zur Mauerung der Sicherheitssteine	Refracol 8, 8 A
	Kleber für die Wärmedämmung	Refracol 12 A
2 Ausguß und Mantel	Heißtorkretierbetone für den Mantel	Beton 886 P, 88 P
	Torkretierbetone für das Schild	Beton 886 P, 770 P
	Betone für die Auskleidung des Ausgusses	Refravibre 461 RTC
	SiC-Tonerdebeton zur Füllung des Ausgusses	Refravibre K 780
	Verstärkungsblöcke	Aus FibroCeram
3 Konen und Spiegel	Beton für die Spiegel	Beton 886 P, 88 P
	Kitte zur Mauerung der Steine der Verschleißwände	Refracol 6T P10, 977 WPT
	Kitte zur Mauerung der Steine der Dauerwände	Refracol 6 A72
	Kitte zur Mauerung der Sicherheitssteine	Refracol 8, 8 A, 6A72
	Kitt zum Kleben der Wärmedämmung	Refracol 12 A



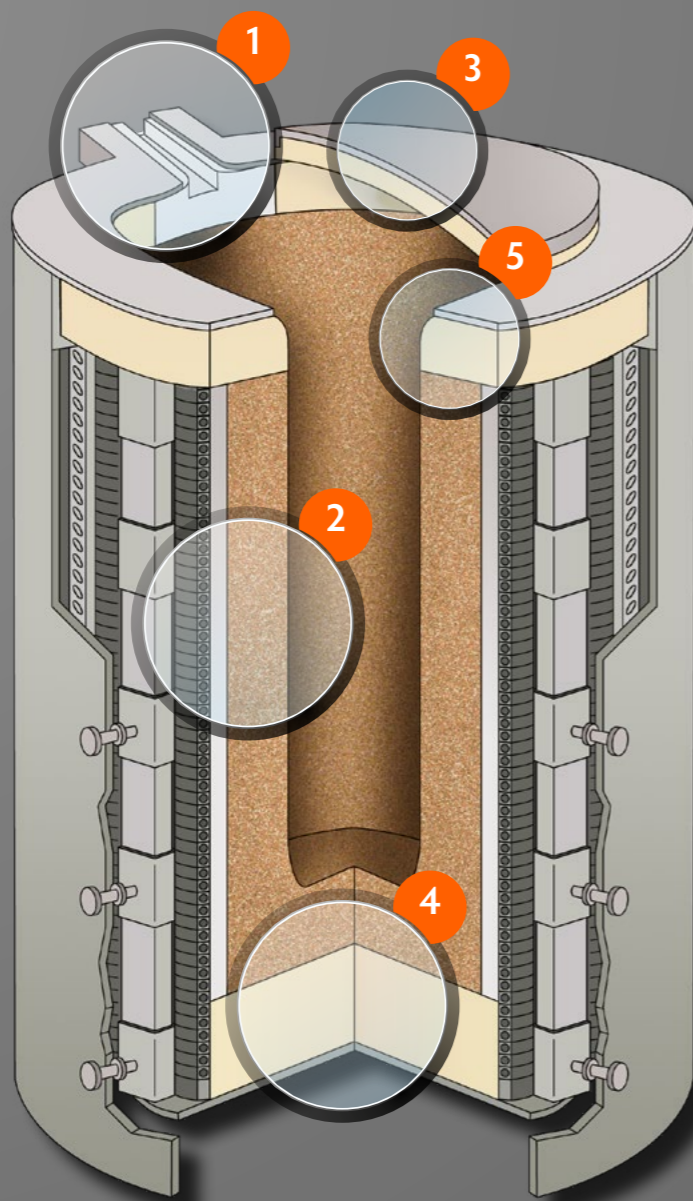

Bereiche	Anwendungen	Produkte
1 Giessschauze	Hochtonerdehaltige Stampfmasse	PR 290
	Einteilige Giessschauze aus fertiggetempertem Beton	Refravibre 870, K 780
	Reparaturbetone	Beton 86 B/P
	Heißreparaturmasse	Mixomag 785 H
	Reparaturkitt	Refracol 692-1 H
	Plastische Reparaturmörtel	PR 110/2, 110, 116 CA
	Mörtels gegen Scraps-Klebeheit	Refracol 25 BIS, 301
	Schutzputz gegen Scraps-Klebeheit	Refracol PUL V4
2 Wand	Tiegelstampfmassen aus Spinell-Tonerde für die Edelstahlschmelze	Induram S82
	Betone zum Schützen der Induktoren Körnung 3-1 mm	Beton 9410/3, 9410/1
	Beton zum Schützen der Induktoren (Körnung 2 mm)	Electrolut 90
	Selbstfließende Betone zum Schützen der Induktoren	Castalone C496, C496/1
	Kleber für Micablätter	Refracol 2, ATAC 30
	Mauerkitt für die Tiegelsteine	Refracol 6 T, 620 P9
	Hochtonerdehaltige Kitt für die Tiegelreparatur	Refracol 692-1 H, MI4
	Zwei-Komponenten-Reparaturbeton	Refravibre H882 T
3 Deckel	Betone zur thermischen Isolierung	Refrisol 1400, Beton 770
	Dichte halbisolierende Füllbetone	Beton 88, 86B, 770
	Kleber für die thermische Isolierung	Refracol 12 A
4 Bodenwand	Füllbetone	Beton 88, 96
	Einstückige Bodenplatte	Aus Refravibre 465 RTC, 483 RTC
5 Festsetzen des Tiegels	Hochtonerdehaltige Stampfmassen	PR 290, Refram 492
	Spachtelbare Festsetzbetone für den Tiegel	Beton 86 B/P, 98 P, 940
	Rüttelgiessbetone zum Festsetzen des Tiegels	Refravibre 461 RTC





Unsere weiteren Märkte

Glasiindustrie	Floatglas- und Behälterglasöfen. Kalte und heiße Dichtungsmassen für Wände, Fugenmörtel und Reparaturpasten für Kronen, Gieß- und Stampfmassen für die Sicherheitslage. Vorgefertigte Brennerblöcke, Blindblöcke...
Zementindustrie	Kühlerrohre, Ofenkappen, Krümmungsabschnitte, Nasenringe...
Kalköfen	PFR-Schaftöfen, Ringraum-Schaftöfen...
Wärmebehandlung	Glühöfen, Brennöfen, Schmiedeöfen, Härteöfen. Herd, Dach, Bogen, Brennerausmauerung...
Verbrennung	Feststoff-, Industrie- und Krankenhausabfälle. SiC-Platten, Lochziegel, Heizrohrwandverkleidungen, Hängedecken...
Eisen- und Stahlgießereien	Schmelzpfannen, Induktions- und Lichtbogenöfen. Gießpfannen und Gießausläufe. Düsenzement...
Nichteisenindustrie	Schmelz-, Halte- und Raffinationsöfen. Rinnen, Filterkästen...
Recycling-Metallindustrie	Bleirecyclingöfen, Batterierecyclingöfen...

Ein globaler Markt

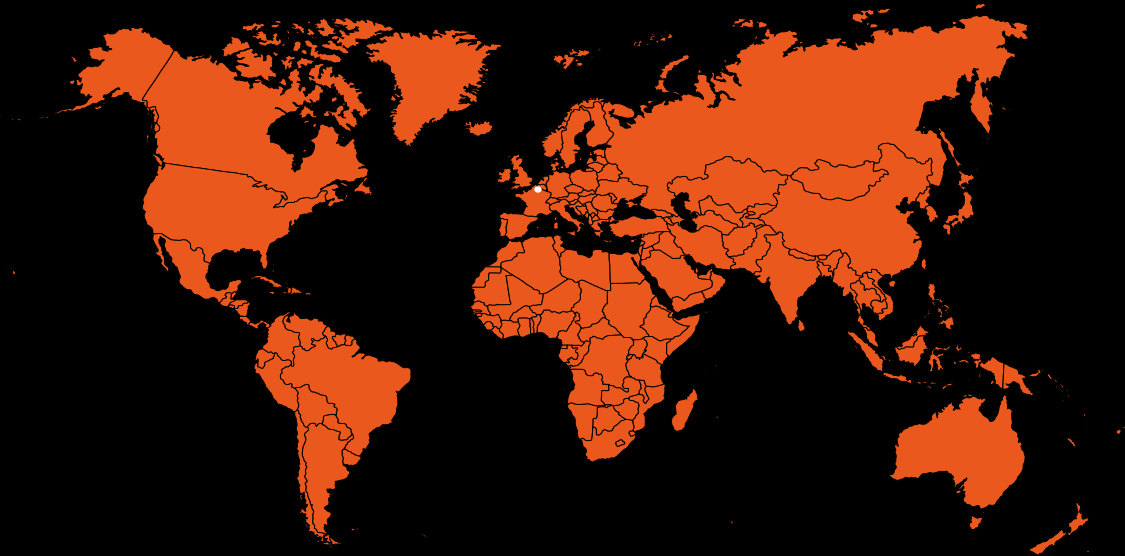

© 2025 - www.arthemis.eu | Die in diesem Dokument vorgestellte Produktliste ist nicht abschließend und kann aktualisiert werden.



REFRACOL DUPONT et Cie

35 rue de la Gare – 59770 MARLY – Frankreich
 W : www.refracol.com – M : contact@refracol.com – T : +33 (0)3 27 46 37 76

